



Coretopbordplader Monterings- og vedligeholdelsesvejledning

Tillykke med Deres nye bordplader i Coretop.

For at få den fulde glæde af dem i mange år fremover, er det vigtigt, at De ved modtagelse gennemlæser denne vejledning omhyggeligt.

Ved modtagelse.

Kontroller straks emballagen for evt. synlige fragtskader og anmeld disse til chaufføren og via notering på fragtbrevet. Anmeldelsen skal ske ved modtagelsen, ellers bortfalder enhver mulighed for evt. erstatning. Er der årsager til at reklamere over produktet, skal reklamationen straks rettes til den forhandler, hvor varen er købt.

Opbevaring og håndtering:

Tegning 1

RF 45-55 %

|| - 17 - 25° C

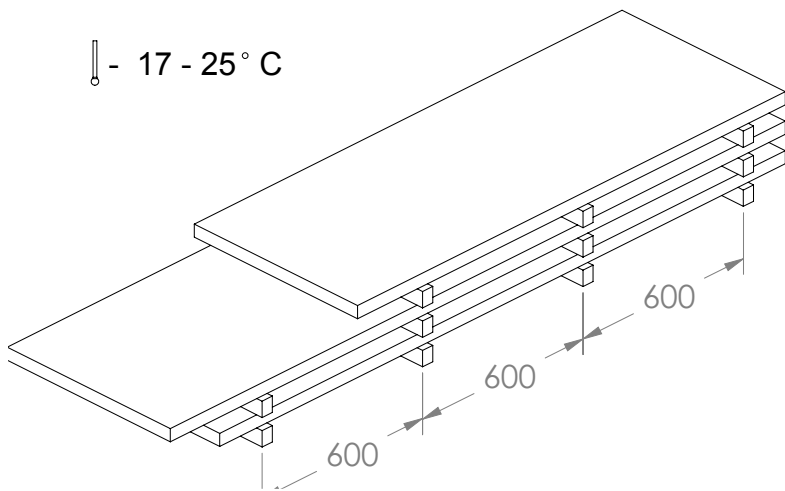

Lagring/opbevaring af bordplader, inden montagen, skal altid være liggende vandret på et fuldstændig plant og tørt underlag på min. 50 mm strøer fordelt med max. 600 mm i indbyrdes afstand i det lokale, hvor bordpladerne skal monteres (tegning 1). I lokalet, hvor bordpladerne skal opbevares/ monteres, skal temperaturen være mellem 17 og 25 grader Celsius og luftfugtigheden skal ligge mellem 45 og 55 %. Udsættes pladerne for større udsving dækker produktgarantien ikke. Vær speciel opmærksom på evt. byggefugt. **Pladerne må ikke bæres vandret liggende. Eventuelle udskæringer og gennemboringer må under ingen omstændigheder benyttes som "håndtag".**

Produktgarantien vil bortfalde hvis vejledningen for opbevaring, håndtering og montering ikke følges.

Generel produktinformation.

Coretop er et gennemfarvet kompositmateriale, som består af akrylharpiks, aluminiumhydroxid og farvepigmenter. De positive egenskaber fra de enkelte komponenter forbindes til et materiale, der har mange anvendelsesmuligheder og fremragende forarbejdningsegenskaber.

Pladerne er særdeles hygiejniske og kan udføres med optisk usynlige samlinger og limfuger.

Coretop er vedligeholdelsesfrit og kan genopfriskes ved polering.

Ved evt. skader i overfladen kan Coretop repareres af professionelle håndværkere.

Montering af Coretop incl. bæreplade (kerne af spån).

Alle køkkenelementer skal opsættes med brug af vaterpas, så fladerne er helt vandrette. Dette krav er en forudsætning for korrekt montage af bordpladen (tegning 2).

Ved Lux skuffer.

Indeholder elementerne Lux skuffer, skal skuffeskinnerne i korpus afdækkes omhyggeligt, idet skuffeskinnerne/skuffer er meget følsomme overfor nedfaldende træspåner/borestøv fra div. gennemboringer af for- og bagsarg.

Tegning 2

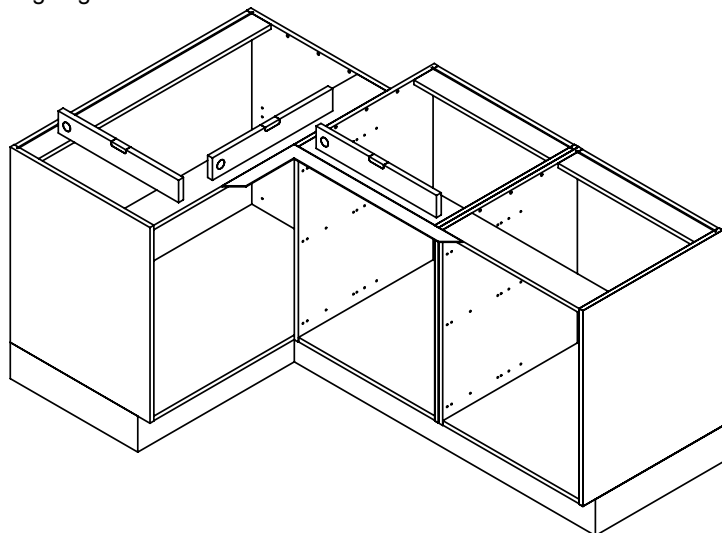

Der forbores for skruehuller i top i køkkenelementer ved for- og bagsarg, 35 mm fra lodret korpus-side og for hver ca. 600 mm (tegning 3). Bordplade og sarg i køkkenelementer kan variere i tykkelse. Vær derfor opmærksom på at anvende de korrekte skruelængder.

Er der bagkanter og hjørneplader der ikke er understøttet af køkkenelementer, er det vigtigt, at pladen understøttes langs væggen på påskruede lister. Hvis muligt fastgøres pladen til disse lister med riglejern.

Samlinger skal altid understøttes i hele samlingens længde.

Max. udhæng i dybderetningen, uden understøtning, (frithængere) er 150 mm. Ved ifræsning af støttejern kan udhænget forlænges til max. 300 mm.

Max. udhæng i længderetningen, uden understøtning, (frithængere) er 250 mm.

Ved ifræsning af støttejern kan udhænget forlænges til max. 600 mm.

Udhæng over 600 mm skal understøttes med ben.

Tegning 3

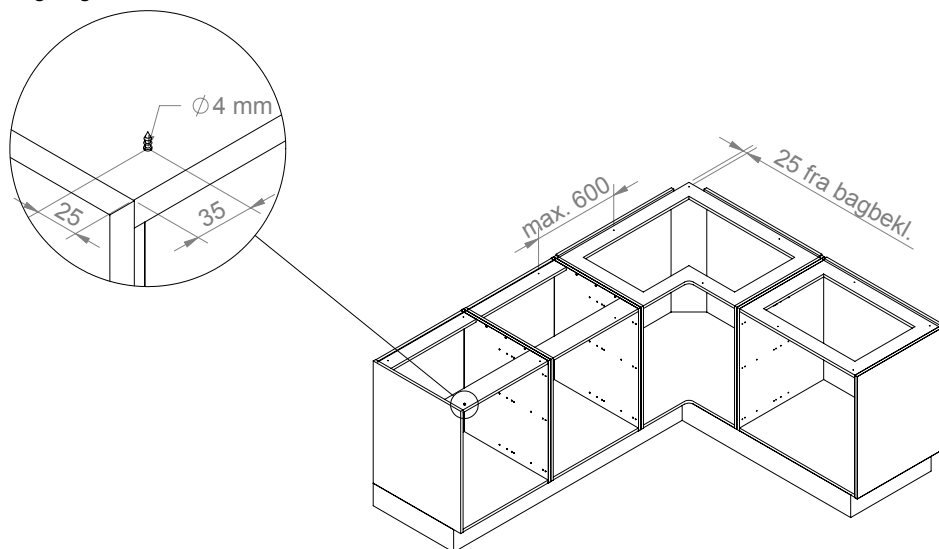

Ved hjørneskabe med fast top udskæres huller for samlebeslag.

Bordpladen lægges løst på, og kontrolleres. Er der fejl kontaktes forhandleren omgående.

Husk altid at forsegle mod væg med et egnet forseglingsmateriale. Mod fugtigt murværk, skal hele bagkanten forsegles.

Fremstilling af optisk usynlige samlinger i Coretop bordplader!

Håndteringsmæssigt er det mest ideelle, at der altid er 2 montører til ovenstående opgave.

Før forarbejdningen skal lim og bordplader akklimatiseres til mindst 18 grader celsius.

Vi anbefaler, at man udfører en sammenklæbning på en testplade, hvis man ikke besidder den nødvendige rutine med Coretop (rekv. evt. et reststykke fra fabrikken).

Følgende værktøjer og hjælpemidler er ubetinget nødvendige:

Ekscentersliber med udsugning (f.eks. Festo Rotex Ro150 E-plus)

Stemmejern

Gaffelnøgle nr. 10

Sprit/acetone og fnugfri klud

Montørpakke fra bordpladefabrikken (WT7031)

Farvematchende 2K-akrylklæber (dette medfølger i monteringsæsken).

Til akrylklæber i patron skal bruges fugepistol (skal bestilles hos forhandler).

Tegning 4

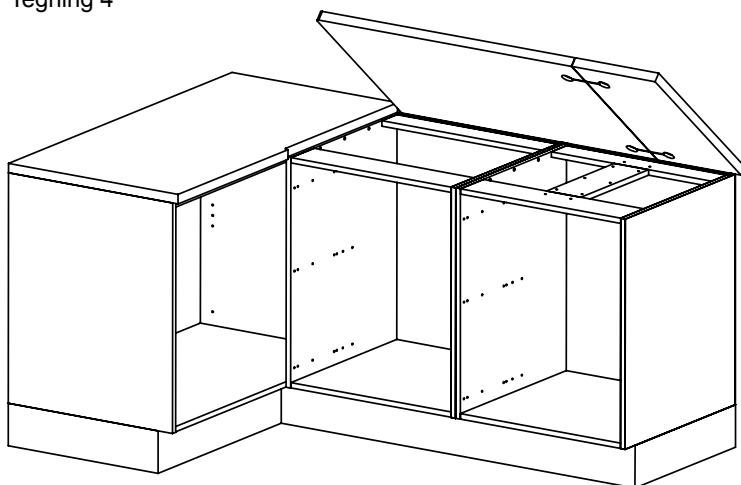

Sådan gør du:

Punkterne 6, 7, 8 og 9 skal anvendes ved lim i pose.

Se i øvrigt under "Brugerinstruktion for 2 komponent Akrylklæber".

1. Pladerne skal inden sammenlimning prøvesamles og evt. tilrettes (tegning 4).
2. Opretstående spåner på spånplade- og coretopkanter der skal sammenklæbes, bearbejdes med sandpapir.
3. Rengør limfladerne grundigt med sprit eller acetone på en fnugfri klud og herefter må de rengjorte limflader ikke berøres af hænder eller andet der kan afgive fedtstoffer.
4. Lad fladerne tørre i minimum 5 minutter.
5. Med fordel kan limen lunes til 18 – 25 gr. C.
6. Fjern plastclipsen på posens midte.
7. Pres de 2 komponenter sammen og massér posens indhold 2 - 3 minutter for optimal sammenblanding af lim og hæder.
8. Check at komponenterne er komplet blandet og alt har samme farve.
9. Skær et 2 – 5 mm hjørne af posen.
10. Fordel klæberen på hele fladen der skal limes sammen.
11. Nedenunder not/feder påføres en vandfast PVAC hvid lim. Vigtigt: PVAC lim må aldrig blandes med acrylklæber.
12. Saml fladerne indenfor 8 – 10 minutter.
13. Skub pladerne helt sammen og tilspænd disse let med det medsendte samlebeslag.
14. Kontroller at der kvæler akrylklæber op i hele samlingens længde.
15. Efter denne lette tilspænding kan pladerne justeres i ca. 5 minutter. Jo mere omhyggelig man er med planjusteringen, jo mindre efterfølgende slibearbejde.
16. Efterspænd spændebeslaget.
17. Efter 15 minutter kan den overskydende lim ved forkanter med fordel fjernes med et stemmejern.
18. Efter 45 minutter ved min. 18 gr. C. er den overskydende limvulst på overfladen gennemhærdet og kan fjernes med en overfræser eller ved slibning.
19. Efterfølgende skal limfugen slibes med en ekscentersliber med de medsendte rondeller i følgende rækkefølge: Korn 180 og derefter korn 280.

20. Afslutningsvis slibes med den grå fiberrondel. Overfladen er nu i samme kvalitet som fra fabrikken, og klar til montering på underskabe eller lignende underlag. Afsnit 19 og 20 må udelukkende anvendes på overflader og 90 graders for- og endekanter.

O.B.S.: Evt. restlim i posen udvikler stærk varme under hærdningsprocessen og skal opbevares utilgængeligt for børn.

Ved samlinger over skabe uden fuldtop, er det vigtigt at understøtte hele samlingen. Anvend et stykke krydsfiner eller lignende i passende tykkelse. Skrue anbringes parvis for hver 100 mm.

Bordpladen fastgøres til elementerne gennem de forborede huller.

**FABRIKKEN ANBEFALER
AT LADE SPECIALUDDANNEDE MONTØRER UDFØRE ALLE SAMLINGER.**

Blandingsbatterier

Skal blandingsbatteriet anbringes i bordpladen udenfor vasken, skal hullet forsegles omhyggeligt med bygningssilicone.

Afstanden fra udfræsningen i bordpladen til midten af hullet skal være min. 58 mm (tegning 5).

TMK fralægger sig et hvert ansvar for skader opstået som følge af fejlmontering eller manglende forsegling af udskæringer.

Montering af nedfældningsvask og kogesektion til nedfældning

Tegning 5

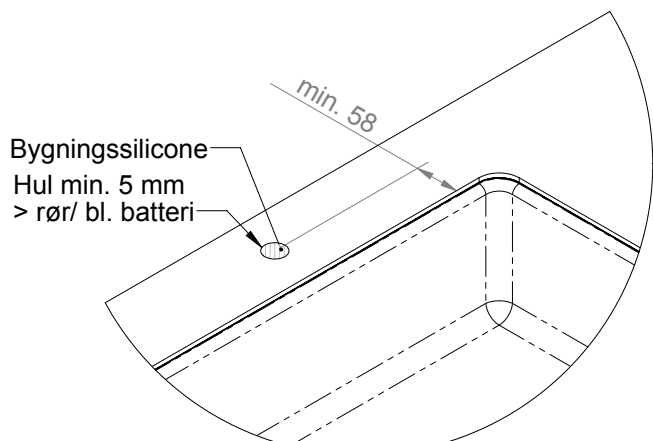

Brug aldrig sav eller stiksav ved bearbejdningen af Coretop belægningen, men altid overfræser. Forbor i alle hjørner med et 15 mm bor, hvorefter belægningen bortfræses. De indvendige radier i hjørnerne skal minimum være 6,5 mm.

Bordplader der er udfræset for vask og for kogesektioner er svækket og kan ikke klare belastninger fra personer der belaster bordpladen ud for disse udfræsninger med egen vægt eller med tilsvarende vægt.

Tegning 5a

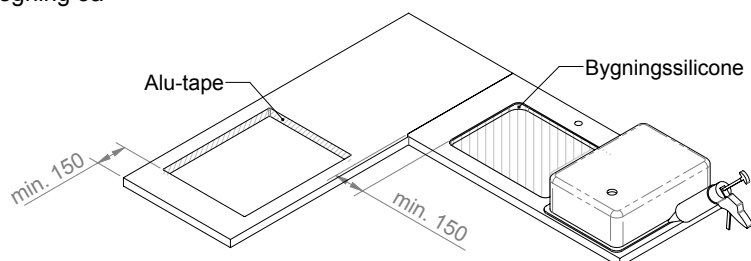

De fræsedede kanter må ikke stå skarpe, men skal "brækkes" i en radius 3 mm. I udskæringer til kogesektioner påklæbes alutape i to lag for at modstå strålevarme fra kogesektionen. (tegning 5a).

Evt. revnedannelser ved kogesektioner er ikke reklamationsberettiget. Evt. frie spånpladekanter forsegles med bygningssilicone.

Opvaskemaskiner

Tegning 6

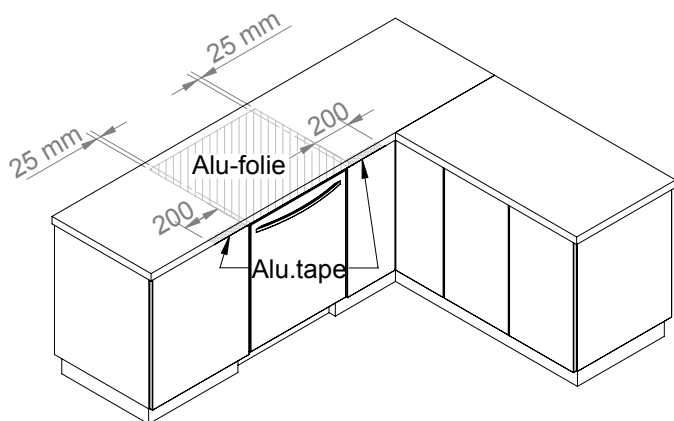

Sørg for god ventilation omkring opvaskemaskiner. Før bordpladen monteres påklæbes medsendte alufolie under bordpladen. Alusiden skal vende mod opvaskemaskinen.

Husk ligeledes at montere medsendte alutape, som skal række 200 mm ind over skabelementerne i begge sider (tegning 6).

Anbefaling:

Efter afslutning af en opvask, skal lågen enten forblive lukket eller åbnes helt, idet udsivende varm damp gennem en smal åbning vil forårsage uoprettelige skader på bordpladen.

Komfurer

Tegning 7

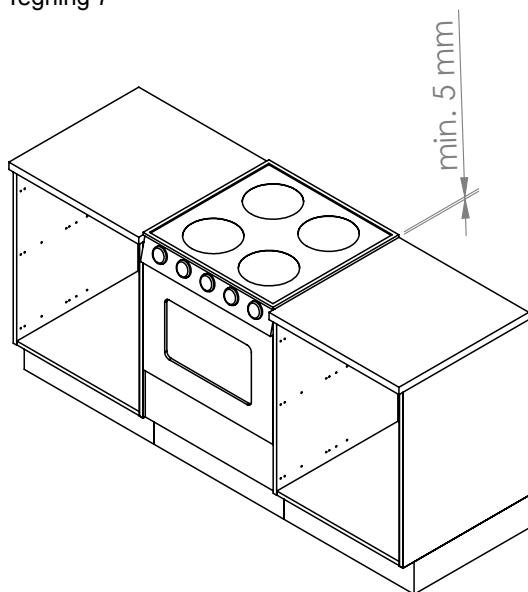

Fritstående komfurer skal altid hæves min. 5 mm over bordpladens niveau (tegning 7).
Skader der opstår på grund af varmepåvirkning fra komfur, er ikke omfattet af garantien.

Montering på og mod murværk

Tegning 8

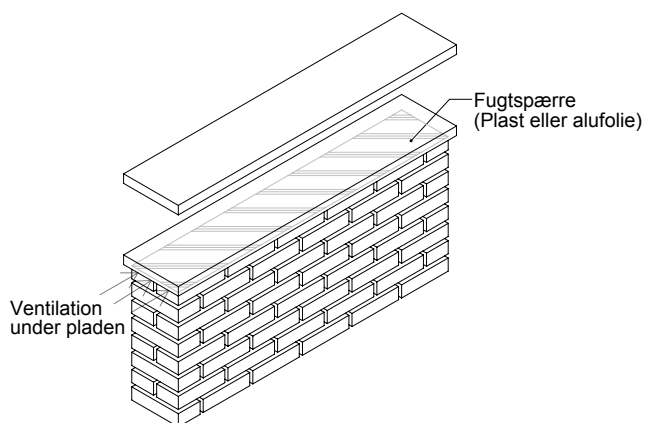

Ved montering på og mod murværk er det vigtigt at murværket er fuldstændig udtørret.
Fugtigt murværk vil afgive fugt til bordpladen og få den til at krumme/blive tykkere (tegning 8).
For at sikre sig mod fugtpåvirkninger skal der afdækkes med en effektiv fugtspærre af plast eller alufolie.

Vejledning i optisk usynlig samling af bro i Coretop!

Disse værktøjer skal anvendes for et perfekt resultat af optisk usynlig samling:
Gummihammer, gaffelnøgle nr. 10 og hvid snedkerlim.

1. Placer toppladen på et stabilt gulv på stabile strøer med bagsiden opad. Strøernes beskaffenhed må under ingen omstændigheder kunne give anledning til ridser på toppladen under montagen af brobenet.

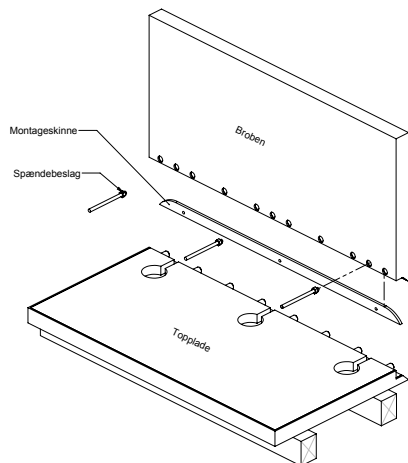

2. Monter medsendte montageskinne i slidsen på brobenet.
3. Monter spændebeslagene (boltene) i montageskinnen.
4. Affedt/rengør de Coretopkanter der skal sammenlimes med sprit/acetone. En perfekt udført samling kræver en omhyggelig affedtning/rengøring. Efter affedtning/rengøring må Coretopkanterne i ikke berøres.
5. Spriten/acetonen skal afdampe i minimum 5 minutter inden påføring af lim.
6. Klargør spændeskiver og møtrikker og placer disse på bagsiden af toppladen ud for hver udfræsning for spændebeslag.

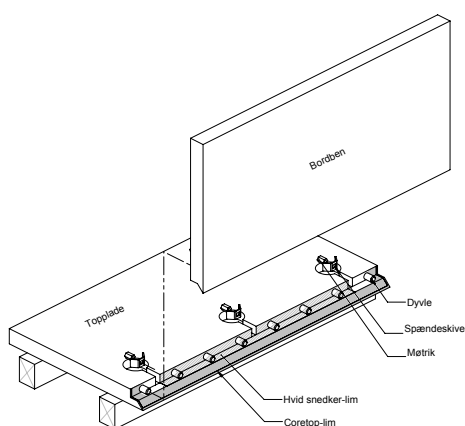

7. Påfør hvid snedkerlim i dyblehullerne i brobenet. Vær omhyggelig med passende limdosering, idet for meget lim i dyblehullerne kan være årsag til, at samlingen ikke bliver optisk usynlig.
8. Påfør hvid snedkerlim på den vandrette flade på toppladen mellem udfræsningen for beslagene.
Vigtigt: Afstem doseringen så den hvide snedkerlim ikke blandes med Coretoplimen under sammenspændingen.
9. Påfør rigelig Coretoplim på limfladerne på toppladen, hvor Coretop kanter skal limes sammen.

10. Brobenet monteres med toppladen og bankes tæt med gummihammer på "bankeklods".
11. Møtrikkerne spændes.
12. Samlingen skal nu hvile i hele limens tørretid (45 minutter), inden håndteringen fortsætter.
13. Standard pudning/polering ifølge "Vejledning i samling af Coretop".

Montering af løse bagkantlister

Løse bagkantlister fastgøres primært på væggen med en siliconefuge med antimugmiddel (Fungicid) og sekundært forsegles mod bordplade med en tynd fuge.

Ved evt. udeladelse af bagkantlister kan det anbefales, at anvende en fleksibel fuge mellem bordplade og væg. Fugen må ikke forhindre pladens fri bevægelse i bredderetningen.

Varmefasthed

Varme gryder, stegepander og lignende varme genstande må aldrig henstilles direkte på overfladen. Brug altid varmeisolerende bordskåner.

En meget varm gryde, pande eller tilsvarende vil afstedkomme sprængning af overfladen.

Varmeafgivende husholdningsapparater

Stil aldrig kaffemaskiner, el-kedler o. lign på eller i nærheden af samlinger, da varmen og evt. fugt fra disse enheder kan forårsage ødelæggelse af samlingen. Skader som følge heraf er ikke dækket af vores produktgaranti.

Misfarvning

Rødvin, blæk, rødbede saft og andre stærke frugtfarver kan misfarve overfladen. Især lyse overflader er modtagelige overfor disse stoffer og skal fjernes omgående.

Ridsefasthed/slidstyrke

Brug altid skærebræt. Lertøj og støbejernsgryder kan ligeledes ridse overfladen, og bør derfor ikke stilles direkte på pladen.

Ridser og skrammer ses tydeligst på mørke plader. Vi anbefaler derfor lyse plader, når der er stort slid på overfladen.

Se under vejledning for " Behandling af pletter".

Vedligeholdelse

Overfladen holdes bedst ren med vand og et mildt rengøringsmiddel uden blegemiddel. Slibesvampe o. lign. slibende midler må ikke benyttes i den daglige rengøring. De vil ridse overfladen.

Vedligeholdelse af vaske:

Vi henviser til leverandøren af vaske.

Behandling af pletter og mærker:

Plet efter produkt.	Hvad anvendes til at fjerne pletten?			
	Fugtig klud	Varmt vand og rengøringsmiddel	Keramisk kogepladerens	Sprit, Terpentin
Alkydfarver				x
Blæk fra kuglepen				x
Citronsaft	x	x	x	
Eddike	x	x	x	
Frugtsaft	x	x	x	
Kaffe	x	x	x	
Karry	x	x	x	
Læbestift		x	x	x
Mælk	x	x	x	
Neglelak				x
Olie		x	x	x
Rødbeder	x	x	x	
Rødvin	x	x	x	
Skocreame				x
Tekstilfarver vaskbare		x	x	
Tekstilfarver vaskefaste				x
The	x	x	x	
Vandfarver	x	x	x	
Voksmalekridt			x	x

Ekstra genstridige pletter

Skulle der fremkomme pletter på Coretoppladen, som pga. længere varende belastning af aggressive produkter umiddelbart ikke kan fjernes med et rengøringsmiddel, kan et Coretop polish produkt anvendes og anbefales.

Fremgangsmåden:

Polishen fordeles oven på pletten med en bomuldsklud.

Pastaen poleres i cirkelbevægelser ovenpå pletten.

Der poleres afslutningsvis med en tør klud.

Denne punkt polering kan forårsage et blankt område på pladen. Dette kan forhindres ved at polere hele bordpladen i Coretop polish.

Coretop polish medfølger fra fabrikken og kan i øvrigt rekv. gennem Deres forhandler.

Ved ekstrem snavsede og stærkt belastede bordplader med genstridige pletter kan pladen med fordel afrensnes med Coretop Cleaner.

Denne afrensning vil kun betragtes nødvendigt i sjældne tilfælde.

Fremgangsmåden:

Cleaneren sprayeres ud over bordpladen og bordpladen afrensnes i dette produkt med aftørring i cirkelbevægelser med en tør klud.

Efter denne afrensning, aftørres bordpladen med en ren og tør klud og skal hvile i ca. ½ time.

Nu fremstår overfladen afrenset og skal beskyttes/plejes ved polering med Coretop polish.

Fremgangsmåden som angivet ovenfor.

Bemærk: Coretop Cleaner afgiver en markant lugt af klor.

Coretop Cleaner medfølger ikke fra fabrikken, men kan rekv. gennem Deres forhandler.

Reklamationer!

Henvendelse med en reklamation skal altid ske direkte til Deres forhandler, inden monteringen er foretaget, og senest 8 dage efter modtagelsen, idet fabrikken ikke hæfter for udgifter i forbindelse med af- og påmontering eller andre følgeomkostninger.

Efter monteringen og ibrugtagningen accepteres reklamationer ikke, med mindre de direkte kan henføres til produktfejl.

Er bordpladerne monteret, betragtes disse som godkendte. Synlige fejl/skader/trykmærker eller lignende på bordplader og vaske, henføres herefter som værende montererelaterede skader, der ikke dækkes af produktgarantien.

