



## Laminatbordplader. Monterings- og vedligeholdelsesvejledning

Tillykke med Deres nye laminatbordplader.

For at få den fulde glæde af dem i mange år, er det vigtigt, at De ved modtagelse gennemlæser denne vejledning omhyggeligt.

### Ved modtagelse.

Kontroller straks emballagen for evt. synlige fragtskader og anmeld disse til chaufføren og via notering på fragtbrevet. Anmeldelsen skal ske ved modtagelsen, ellers bortfalder enhver mulighed for evt. erstatning. Er der senere årsager til at reklamere over produktet, skal reklamationen straks rettes til den forhandler, hvor varen er købt.

### Opbevaring og håndtering.

Tegning 1

RF 45-55 %

|| - 17 - 25° C

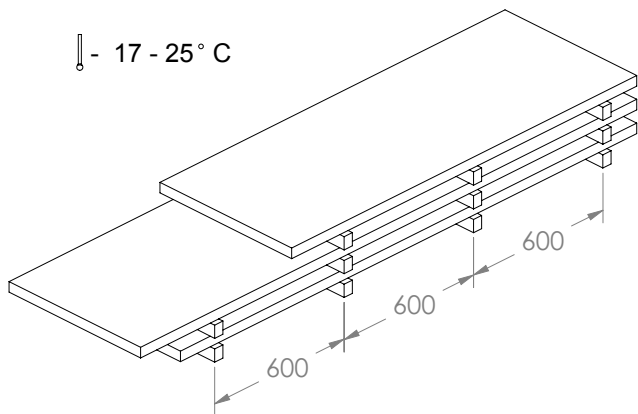

Lagring/opbevaring af bordplader, inden montagen, skal altid være liggende vandret på et fuldstændig plant og tørt underlag på min. 50 mm strøer fordelt med max. 600 mm i indbyrdes afstand i det lokale, hvor bordpladerne skal monteres (tegning 1).

I lokalet, hvor bordpladerne skal opbevares/monteres, skal temperaturen være mellem 17 og 25 grader Celsius og luftfugtigheden skal ligge mellem 45 og 55 %. Udsættes pladerne for større udsving dækker produktgarantien ikke.

Vær speciel opmærksom på evt. byggefugt.

**Pladerne må ikke bæres vandret liggende. Eventuelle udskæringer og gennemboringer må under ingen omstændigheder benyttes som "håndtag".**

Produktgarantien vil bortfalde hvis vejledningen for opbevaring, håndtering og montering ikke følges.

### Generel produktinformation.

Laminatplader er opbygget omkring en spånpladekerne af en nærmere bestemt tykkelse.

Plader, der ikke skal være synlige fra bagsiden, er forsynet med spærrepapir på denne side.

Overfladen er modstandsdygtig overfor de fleste kemikalier og rengøringsmidler som normalt benyttes i husholdningen. Overfladen tåler dog ikke længere påvirkning af syrer og baser samt blegemiddel (Klorin). Stænk af disse midler skal fjernes omgående. I modsat fald vil overfladen blive misfarvet eller direkte ødelagt på overfladen.

## Montering.

Tegning 2

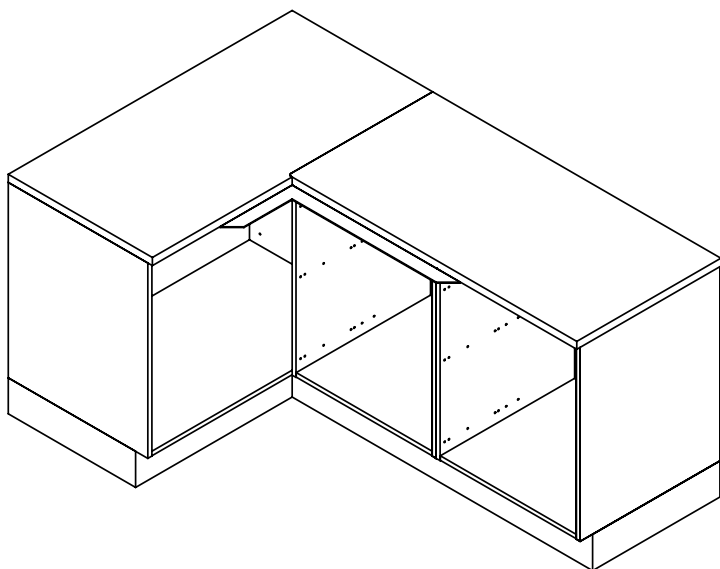

Håndteringsmæssigt er det mest ideelle, at der altid er 2 montører til montagen

Alle køkkenelementer skal opsættes med brug af vaterpas, så fladerne er helt vandrette. Dette krav er en forudsætning for korrekt montage af bordpladen (tegning 2).

Pladerne skal lægges løst på elementerne og akklimatiseres i min. 24 timer inden montagen påbegyndes.

Husk: Plads til pladebevægelser.

Indeholder elementerne Lux skuffer, skal skuffeskinnerne i korpus afdækkes omhyggeligt, idet skuffeskinnerne/skuffer er meget følsomme overfor nedfaldende træspåner/borestøv fra div. gennemboringer af for- og bagsarg.

Tegning 3

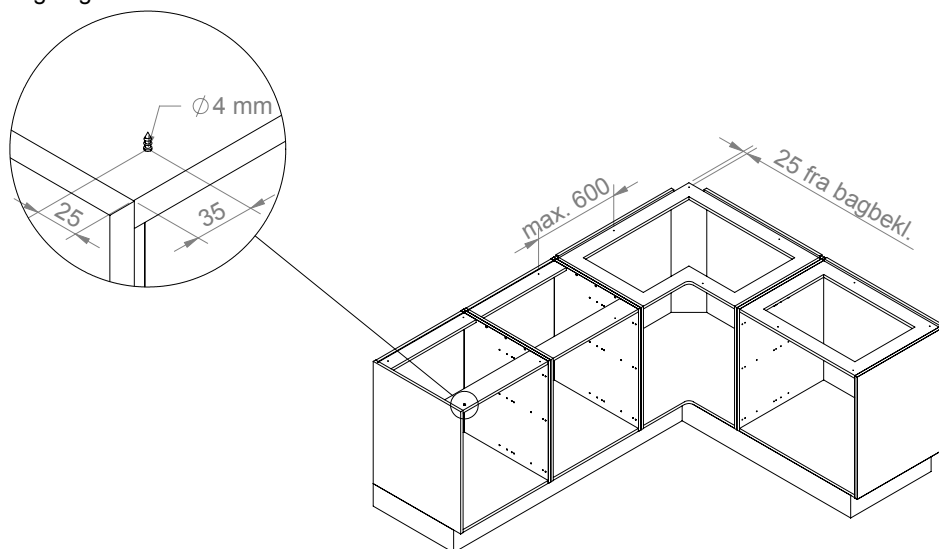

Bordpladerne tjekkes godt igennem for korrekte mål og formater, div. udfræsninger for samlinger o.l., inden montagen påbegyndes.

Der forbores for skruehuller i top i køkkenelementer i for- og bagsarg, 35 mm fra lodret korpusside og for hver ca. 600 mm (tegning 3).

Bordplade og sarg i køkkenelementer kan varieres i tykkelse. Vær derfor opmærksom på at anvende de korrekte skrue-længder.

Er der bagkanter og hjørneplader der ikke er understøttet af køkkenelementer, er det vigtigt, at pladen understøttes langs vægge på påskruede lister.

Hvis muligt fastgøres pladen til disse lister med ringlejern.

Samlinger skal altid understøttes i hele samlingens længde.

Max. udhæng i dybderetningen, uden understøtning, (frithængere) er 150 mm. Ved ifræsning af støttejern kan udhænget forlænges til max. 300 mm.

Max. udhæng i længderetningen, uden understøtning, (frithængere) er 250 mm.

Ved ifræsning af støttejern kan udhænget forlænges til max. 600 mm.

Udhæng over 600 mm skal understøttes med ben.

Ved hjørneskabe med fast top udskæres der huller for samlebeslag.

Bordpladen lægges løst på, og kontrolleres. Er der fejl kontaktes forhandleren omgående.

Husk altid at forsegle mod væg med et egnet forseglingsmateriale. Mod fugtigt murværk, skal hele bagkanten forsegles.

## Samling af bordplader.

Tegning 4

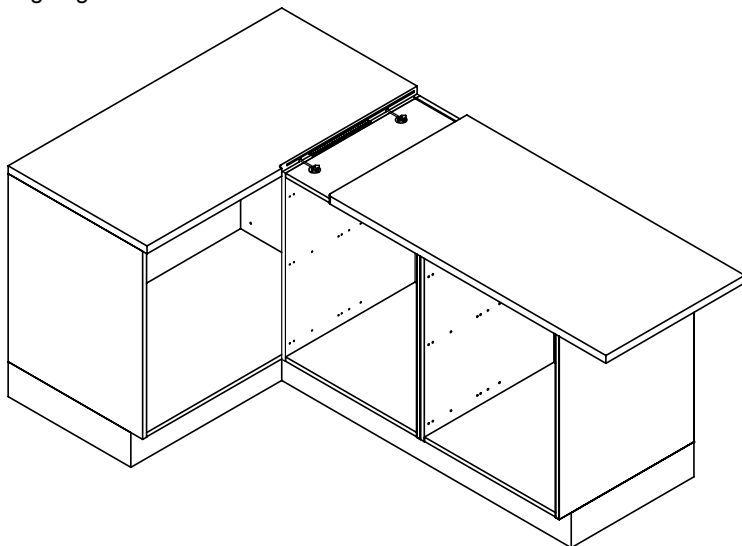

Forbered montagen ved at gennemtænke hvilke værktøjer der skal anvendes og ha' disse ved hånden, inden montagen påbegyndes, herunder også koncentreret sæbevand. Spændebeslaget samles, og justeres ind til rette længde.

1). Bordpladerne prøvesamles ved at støde pladerne sammen (tegning 4).

Tegning 5

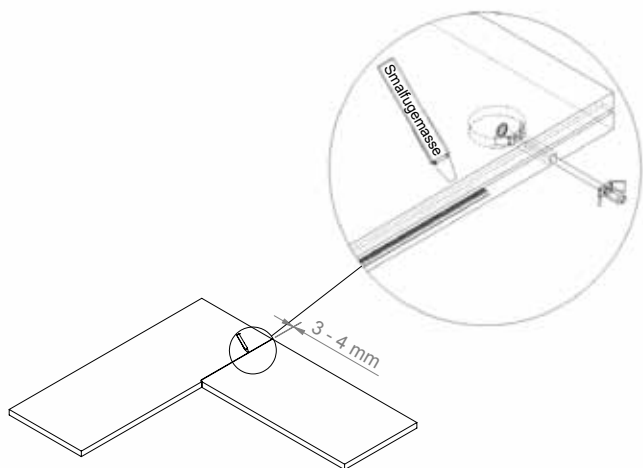

2). Begge pladeemner fugtes på overfladen med sæbevand langs samlingen for nemmere rengøring senere.

3). Smalfugemassen klemmes punktvis ind i notgangen i begge plader.

4). De løse fjer monteres i det langsgående pladeemne.

5). Hvid snedkerlim fordeles på spånkanten under fjer.

6). Pladeemnerne skubbes sammen så der er en afstand på ca. 3 mm mellem pladeemnerne (tegning 5).

Tegning 6

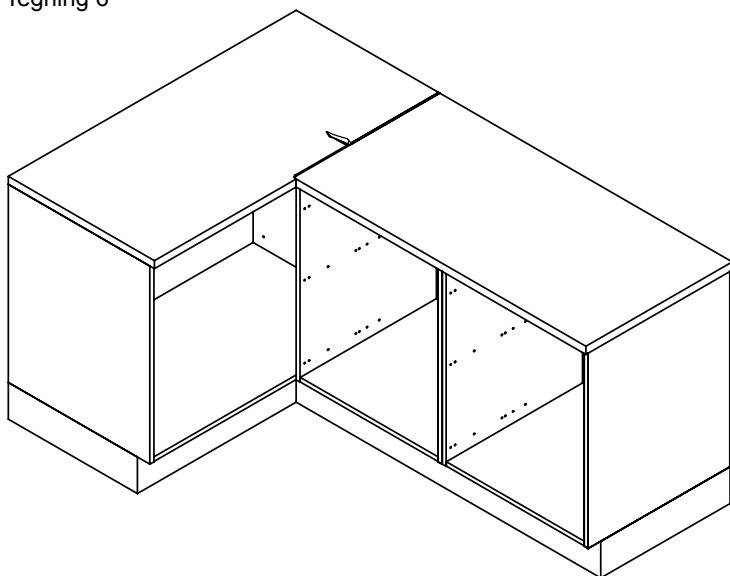

7). Smalfugemassen påføres kanten på et af pladeemnerne (tegning 5).

8). Pladerne spændes let sammen med det klargjorte samlebeslag.

9). Der skal kvæle smalfugemasse op i hele samlingens længde.

10). Der tjekkes for plan samling i hele samlingens længde ved at lægge en "retholdt" af laminat el. lignende materiale hen over samlingen flere steder.

11). Er en justering nødvendig, fastholdes pladeemnerne i korrekt niveau i forkanten med en skruetvinge, og pladerne justeres til samme niveau ved bankeslag på beskyttelsesklods langs samlingens kant.

12). Spændebeslagene spændes endeligt, men husk at en overspænding kan forårsage, at pladeemner løfter sig i samlingen.

13). Efter ca. 5 minutter fjernes den overskydende smalfugemasse med en siliconespartel og altid fra bagkant mod forkant (tegning 6). Evt. rester aftørres straks inden massen er hærdet.

14). Skulle der blive aftegninger af smalfugemassen, kan det med fordel fjernes ved aftørring med kogende vand på klud.

Ved samlinger over skabe uden fuldtop, er det vigtigt at understøtte hele samlingen. Anvend et stykke krydsfiner eller lignende i passende tykkelse. Skruer anbringes parvis for hver 100 mm.

Bordpladen fastgøres til elementerne gennem de forborede huller.

### Blandingsbatterier.

Tegning 7

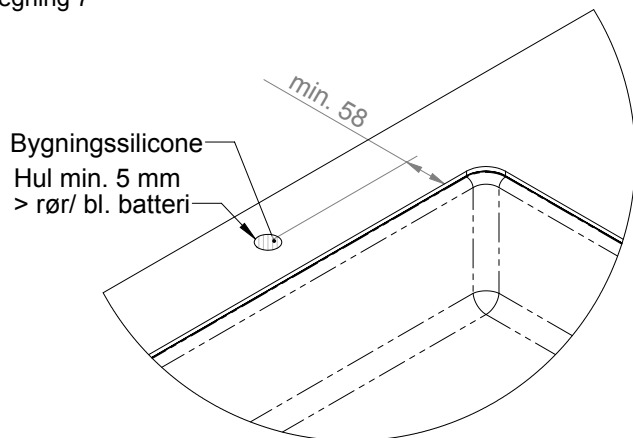

Skal blandingsbatteriet anbringes i bordpladen udenfor vasken, skal hullet forsegles omhyggeligt med bygningssilicone. Alternativt kan gummibøsning bestilles fra fabrikken.

Afstanden fra udfræsningen i bordpladen til midten af hullet skal være min. 58 mm (tegning 7).

TMK fralægger sig et hvert ansvar for skader opstået som følge af fejlmontering eller manglende forsegling af udskæringer.

### Montering af nedfældningsvask og kogesektion til nedfældning.

Tegning 8

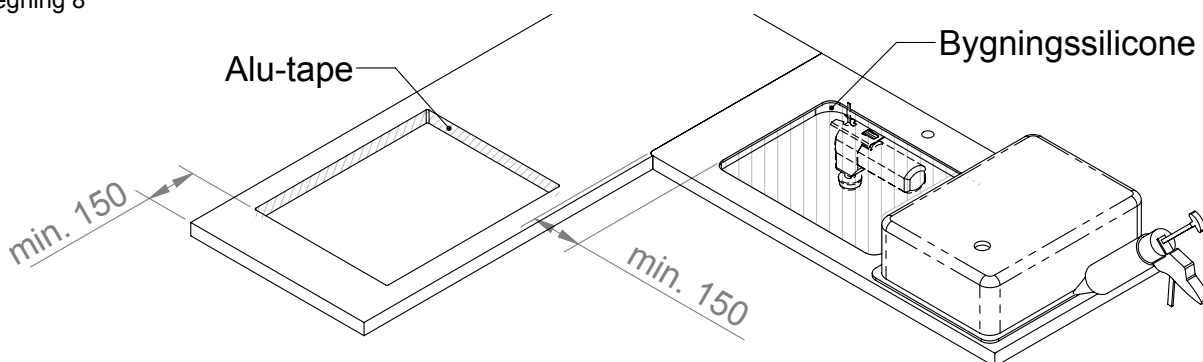

Bor 10 mm gennemgående huller i hjørnerne og skær med fintandet stiksav. Benyttes der elstiksav saves fra bagsiden for at undgå oprifter i overfladen. De frie spånpladekanter forsegles med bygningssilicone. Ved kogesektionen forsegles med alutape (tegning 8).

Bordplader der er udfræset for vask og for kogesektioner er svækket og kan ikke klare belastninger fra personer der belaster bordpladen ud for disse udfræsninger med egen vægt eller med tilsvarende vægt.

### Opvaskemaskiner.

Tegning 9

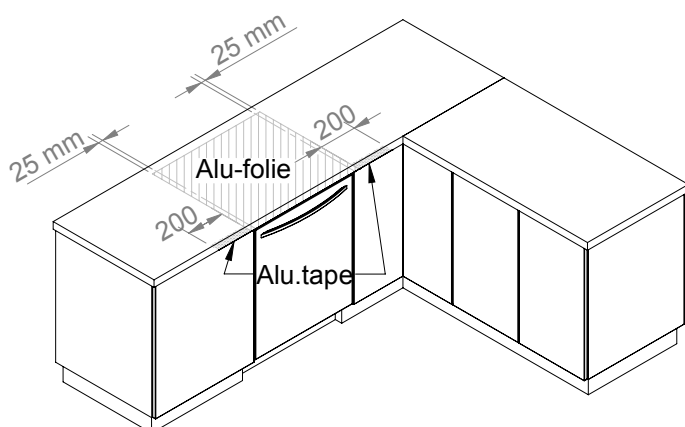

Sørg for god ventilation omkring opvaskemaskiner. Før bordpladen monteres påklæbes medsendte alufolie under bordpladen. Alusiden skal vende mod opvaskemaskinen.

Husk ligeledes at montere medsendte alutape, som skal række 200 mm ind over skabelementerne i begge sider (tegning 6).

#### Anbefaling:

Efter afslutning af en opvask, skal lågen enten forblive lukket eller åbnes helt, idet udsivende varm damp gennem en smal åbning vil forårsage uoprettelige skader på bordpladen.

## Komfurer.

Tegning 10

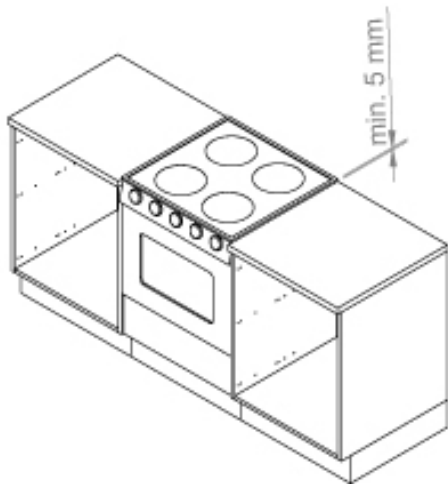

Fritstående komfurer skal altid hæves min. 5 mm over bordpladens niveau (tegning 10). Skader der opstår på grund af varmepåvirkning fra komfur, er ikke omfattet af garantien.

## Montering på og mod murværk.

Tegning 11

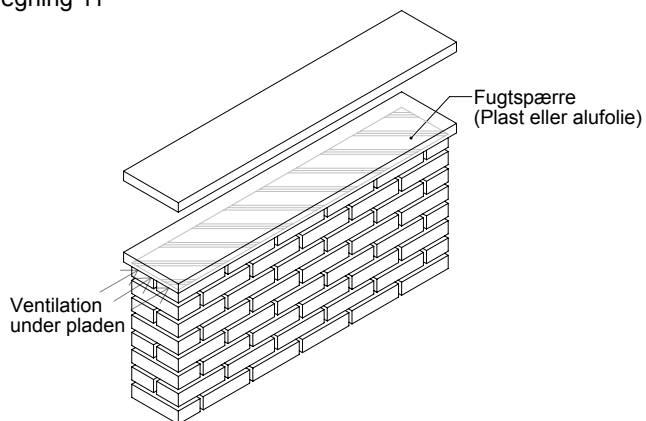

Ved montering på og mod murværk er det vigtigt at murværket er fuldstændig udtørret. Fugtigt murværk vil afgive fugt til bordpladen og få den til at krumme/blive tykkere. For at sikre sig mod fugtpåvirkninger skal der afdækkes med en effektiv fugtspærre af plast eller alufolie (tegning 11). Sekundært forsegles mod bordplade med en tynd fuge.

## Montering af løse bagkantlister.

Tegning 12

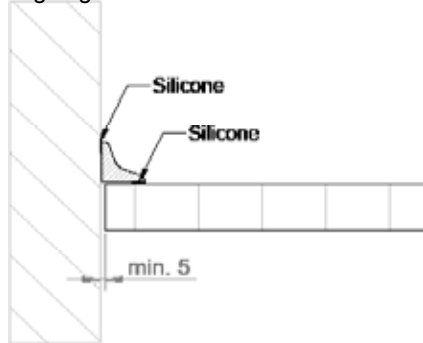

Løse bagkantlister fastgøres primært på væggen med en siliconefuge med antimugmiddel (Fungicid) og sekundært forsegles mod bordplade med en tynd fuge.

Ved evt. udeladelse af bagkantlister kan det anbefales, at anvende en fleksibel fuge mellem bordplade og væg. Fugen må ikke forhindre pladens fri bevægelse i bredderetningen (tegning 12).

### Varmedfasthed.

Varme gryder, stegepander og lignende varme genstande må aldrig henstilles direkte på overfladen. Brug altid varmeisolerende bordskåner.

En meget varm gryde, pande eller tilsvarende vil afstedkomme sprængning af overfladen.

### Varmedafgivende husholdningsapparater.

Stil aldrig kaffemaskiner, el-kedler o. lign på eller i nærheden af samlinger, da varmen og evt. fugt fra disse enheder kan forårsage ødelæggelse af samlingen. Skader som følge heraf er ikke dækket af vores produktgaranti.

### Misfarvning.

Rødvin, blæk, rødbede saft og andre stærke frugtfarver kan misfarve overfladen. Især lyse laminater er modtagelige overfor disse stoffer og skal fjernes omgående.

### Ridsefasthed/slidstyrke.

Afhængig af overfladens beskaffenhed (ru eller glat) er overfladen robust og slidstærk, men brug altid skærebræt i forbindelse med knive. Lertøj og støbejernsgryder kan ligeledes ridse overfladen, og bør derfor ikke stilles direkte på pladen.

### Vedligeholdelse.

Overfladen rengøres med vand og et mildt rengøringsmiddel. Slibesvampe, skurepulver eller lign. må ikke benyttes. De ødelægger overfladen.

Evt. pletter fjernes med almindelige rengøringsmidler. Pladen vaskes efterfølgende med rent vand og aftørres med tør klud for at undgå sæberester og kalkstriber.

Er der behov for yderlig rengøring og pleje kan der rekvireres laminatrens gennem Deres forhandler.

Er pladen monteret med olierede for- og bagkanter skal disse behandles med olie efter behov.

### Vedligeholdelse af vaske.

Vi henviser til leverandøren af vaske.

### Reklamationer.

Henvendelse med en reklamation skal altid ske direkte til Deres forhandler, inden monteringen er foretaget, og senest 8 dage efter modtagelsen, idet fabrikken ikke hæfter for udgifter i forbindelse med af- og påmontering eller andre følgeomkostninger.

Efter monteringen og ibrugtagningen accepteres reklamationer ikke, med mindre de direkte kan henføres til produktfejl.

Er bordpladerne monteret, betragtes disse som godkendte. Synlige fejl/skader/trykmærker eller lignende på bordplader og vaske, henføres herefter som værende montererelaterede skader, der ikke dækkes af produktgarantien.

